

**FLEXIBILIDAD
PARA LA SIEMBRA**

FLEXXA

**Y EL
TRANSPORTE**

11200

13200

15200





VENCE TUDO, una vez más escucha al agricultor brasileño y trae al mercado un producto que satisface sus necesidades, a través de una sembradora con **tecnología** e ingeniería de vanguardia, enfocada en campos con **terrenos irregulares**, ventanas cortas de siembra y la necesidad de un **transporte fácil y ágil**.

FLEXXA entra al mercado con la tradición de más de 57 años de innovación y calidad de los productos de Vence Tudo. Una máquina desarrollada con chasis articulado que resulta en un seguimiento perfecto de las oscilaciones del suelo, ofreciendo **la mejor plantabilidad** en todas las líneas. Además de esta excelente flexibilidad para la siembra, **FLEXXA** se transforma en menos de 90 segundos en un **modo de transporte rápido y compacto**, optimizando la siembra en varias parcelas y el movimiento entre campos, superando obstáculos como puentes, diques, cercas, puertas y otras barreras en carreteras rurales.

FLEXXA

FLEXIBILIDAD
PARA LA SIEMBRA
Y EL TRANSPORTE

Principales Características

- Disponible en versiones de: 11200 (11x45cm y 10x50cm) 13200 (13x45cm y 12x50cm) y 15200 (15x45cm y 14x50cm)
- Chasis articulado para una mejor plantabilidad en áreas con oscilaciones del suelo.
- Funciona con la menor cantidad de CVs por línea de la categoría (de 11 a 13 CVs con surcador).
- Menor anchura: 11200 (3,40m) y 13200 (3,80m) y 15200 (4,60m) para mayor facilidad de transporte en carreteras.
- Línea más compacta entre disco de corte y la deposición de la semilla, entregando mejor plantío y aún exigiendo menor potencia del tractor (economía de combustible).
- Menor distancia entre el tractor y la máquina, facilitando maniobras y manteniendo la estabilidad en la plantación.
- Sistema electrónico exclusivo de Vence Tudo, de serie, que permite el control de los movimientos de la máquina en un moderno terminal instalado en la cabina del tractor.
- Cilindros de levante independientes que proporcionan mejor nivelación de la máquina en cualquier tipo de suelo.
- Robustez estructural para vencer los mayores desafíos en el transporte y en la plantación.
- Cabezal articulado que resulta en la agilidad en el transporte en remolques, sin la necesidad de desmontar la máquina.





FACILIDADE NO TRANSPORTE



00:00

En etapa de transporte

Apertura del sistema hidráulico a través de sistema electrónico en el tractor

Etapa final y apertura

00:90

FLEXXA lista para el trabajo en 90 minutos

Las mejores opciones para atender las diversas necesidades del productor

- Distribuidores neumáticos de alta precisión.
- Modernos monitores y controladores de semillas que permiten trabajar con tasa fija y variable.
- Desconexión por sección o línea por línea.
- Nuevo Pull System® para limitación de profundidad y cierre del surco.



¡Esto es Tecnología
Vence Tudo
presente
en su día
de trabajo!

ESPECIFICACIONES TÉCNICAS

Característica	11200		13200		15200	
Número de Líneas	11	10	13	12	15	14
Espaciado en Centímetros	45	50	45	50	45	50
Ancho de Transporte	3,40	3,40	3,80	3,80	4,60	4,60
Capacidad Aprox. de Semillas	Total	Línea	Total	Línea	Total	Línea
Capacidad de Tolva de Semillas	710kg/946L	62kg/86L	806kg/1118L	62Kg/86L	930kg/1290L	62Kg/86L
Capacidad Aprox. de Abono	1920kg/946L		2275kg/2028L		2625kg 2340L	
Potencia Aprox. Del Tractor	150cv		170cv		180cv	
Neumático			7.00 - 15" BKT PL 801 (6x) - 3070 Kg			
Peso Aprox**	6850kg		7200kg		7750kg	

El peso aproximado de la sembradora puede variar según las opciones agregadas

- Densidad de abono 1,12kg/m²

- Densidad de semilla 0,715kg/m²

POSICIÓN DE SIEMBRA

POSICIÓN DE TRANSPORTE

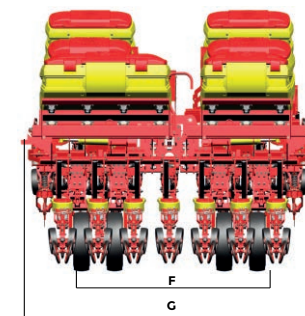
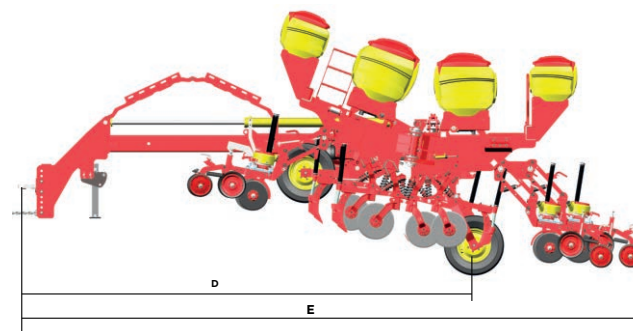
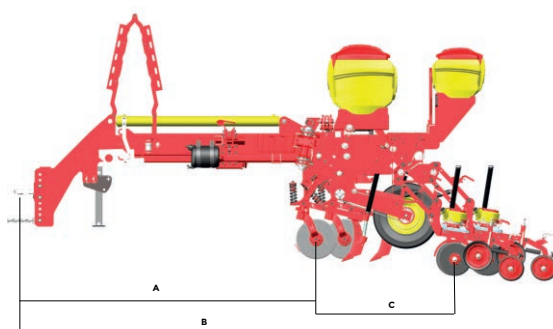

La información contenida en esta impresión está sujeta a variaciones. Los pesos, las dimensiones y las especificaciones son solo aproximados y las ilustraciones no reflejan su condición estándar. Para obtener información precisa sobre cualquier modelo en particular, consulte nuestro departamento responsable.

MODELO	A	B	C	D	E	F	G
Flexxa 11200	3370	6100	1550	5630	7740	2450	3400
Flexxa 13200	3370	6100	1550	5630	7740	2450	3800
Flexxa 15200	3370	6100	1550	5630	7740	3360	4600

Dimensiones en mm

VI SAC (54) 3324-8005 vendas@vencetudo.ind.br

www.vencetudo.ind.br

f /vencetudo @industriavencetudo /industriavencetudo



Indústria de Implementos Agrícolas
Vence Tudo Importação e Exportação LTDA

Rod RS 223 Km 53 - Área Industrial - Ibirubá, RS - Brasil